

# Electric Turnstile เครื่องควบคุมทางเข้า-ออกไฟฟ้า ชนิดพลิก 3 แขน

MODEL

- TE-ES1
- TE-ES2

THAILAND Product

ผลิตภายในประเทศไทย

รุ่น TE-ES1 - ผลักเข้าหรือออกได้ 1 ทิศทาง

รุ่น TE-ES2 - ผลักเข้าและออกได้ 2 ทิศทาง

## คุณสมบัติเครื่อง

- ระบบล็อกด้วยโซลินอยด์ไฟฟ้า (Solenoid Lock)
- มีชุดสัญญาณ Dry-Contact เพื่อต่อกับ Access Control
- โครงสร้างทำจากสแตนเลสเกรด 304 แข็งแรงทนทาน
- ชุดแขน, ดุมแกน และ เพลาดุมแขน ทำจากสแตนเลสเกรด 304 เชื่อมเป็นเนื้อเดียวกันเพื่อเพิ่มความแข็งแรงทนทาน
- ตัวแกนมีขนาดเส้นผ่าศูนย์กลาง 1.25 นิ้ว
- อัตราความเร็วต่อผู้ใช้งาน ประมาณ 20 คน ต่อนาที
- ขนาดเครื่อง : กว้าง 27.5 cm., ยาว 38 cm., สูง 95 cm. แขนยาว 34.5 cm.

Model TE-ES1 - One way direction

Model TE-ES2 - Two ways directions

## Product Features

- System is locked with Solinoid.
- 2 x Dry-Contact support access control
- The turnstile cabinet and lid are made from 304 stainless steel
- The rotating arms and arms hub are made from 304 stainless steel and are welded together.
- The 1.25" diameter turnstile arms
- Passing speed about 20 persons per minute.
- Dimensions : width 27.5 cm., Length 38 cm., Height 95 cm. Arm Length 34.5 cm.

Input Interface	: 2 x Dry contact (Relay), +12V Electrical signal
Power Supply	: 220VAC +/- 15% 50Hz
Passing Speed	: ~ 20 Persons / Min.
Power Consumption	: 100W / 12V
Frame work	: Housing 304 stainless steel, Thickness 1.0 mm.
Working Environment	: Indoors
Power Backup (Optional)	: 4 hours for stand by working, 1-2 hour for flap working

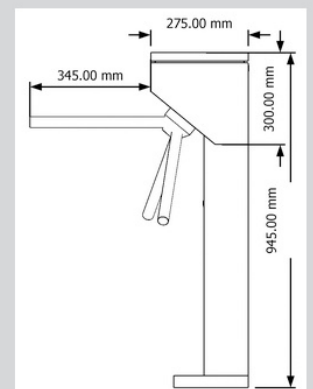
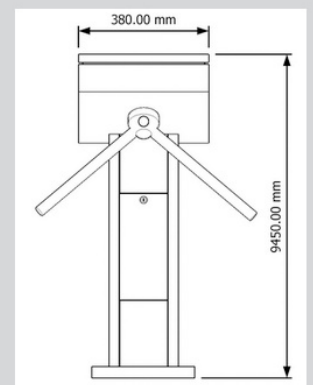

บริษัท เอลเทค เอ็นจิเนียริ่ง จำกัด

491 ซอยอ่อนนุช 66 ถนนอ่อนนุช แขวงอ่อนนุช เขตสวนหลวง กรุงเทพฯ 10250

TEL. 0-2704-6305-6, 0-2704-6046, 084-146-8005, 080-990-7004



ID LINE : @eltech

www.eltech.co.th

www.eltech-th.com

eltech.sale@gmail.com

eltech.th.service@gmail.com